

H.koenig

Aqua Pro
CENTRALE VAPEUR

2300W

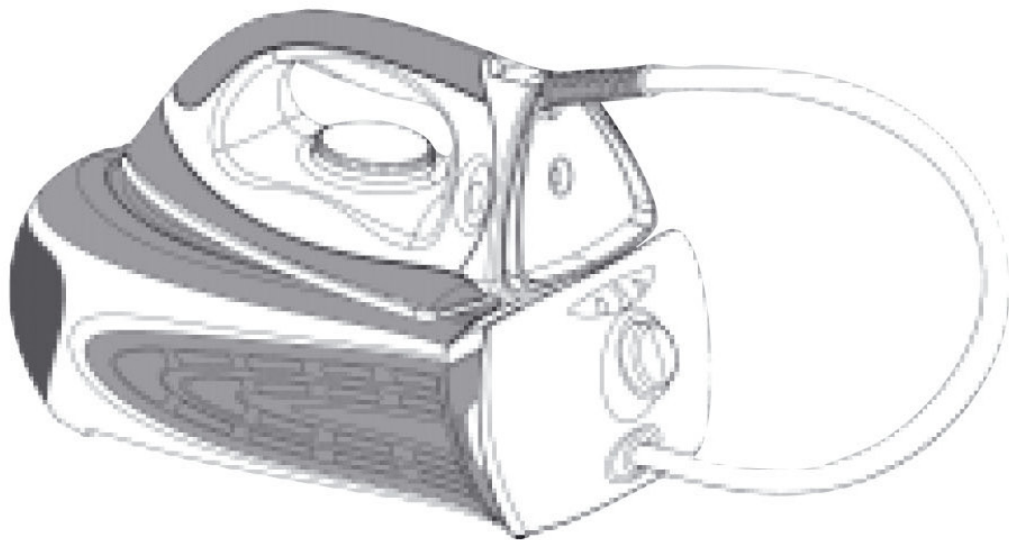

CE

Conservez cette notice d'utilisation

Avant d'utiliser l'appareil, lisez attentivement cette notice d'utilisation
Cet appareil est destiné à un usage exclusivement ménager

INDICATIONS DE SÉCURITÉ IMPORTANTES

Lisez les indications suivantes et regardez les illustrations, avant d'utiliser l'appareil



- 1) Lisez attentivement la notice d'utilisation
- 2) Cet appareil est un fer à repasser et donc un appareil ménager
- 3) L'appareil est destiné à un usage exclusivement ménager
- 4) Pour éviter une électrocution, le fer ou le socle ne doit jamais être plongé dans l'eau ou dans quelconque liquide (schéma 1)
- 5) Ne branchez l'appareil que sur une source de courant alternatif (voir indication sur plaque signalitique). La prise de courant doit être munie d'une terre.
- 6) Ne jamais tirer avec force sur le câble. Si vous voulez débrancher l'appareil, il suffit de tirer la prise.
- 7) Ne mettez jamais en contact le câble et la conduite de vapeur avec la surface chaude du fer.
- 8) Débranchez d'abord l'appareil au cas où vous voudriez le nettoyer ou tout simplement ne plus l'utiliser
- 9) N'utilisez jamais l'appareil si le câble ou la prise de courant est détérioré(e). Dans ce cas, contactez le constructeur ou un réparateur agréé (schéma 2)
- 10) Ne jamais laisser l'appareil sans surveillance, si ce dernier est branché à une source de courant.
- 11) Rangez l'appareil dans un endroit inaccessible aux enfants. Quand l'appareil fonctionne, faites preuve de la plus grande attention s'il y a des enfants dans l'entourage. (schéma 3)
- 12) Poser toujours l'appareil sur une surface ou une plaque de fer résistante, plate et horizontale
- 13) Déposez le fer à vapeur toujours à l'horizontal sur son socle. Ne mettez jamais en contact le fer chaud avec le câble ou la conduite de vapeur.

Surface très chaude !



schéma 4a



schéma 4b

- 14) Le contact avec des parties métalliques chaudes, de l'eau ou de la vapeur chaude peut entraîner des brûlures. Utilisez l'appareil avec la plus grande précaution. Quand vous reposez le fer à vapeur sur le socle prévu à cet effet, faites attention : le socle sera chaud ! (schéma 4a) Ne touchez jamais avec la main la plaque métallique du socle ou la surface chaude du fer avant qu'elles ne soient totalement refroidies. (schéma 4b)
- 15) Ne dirigez jamais le fer à vapeur vers d'autres personnes. Risque de brûlures !
- 16) Ne tordez jamais la conduite de vapeur quand le fer fonctionne.
- 17) Pour éviter que le compteur d'électricité ne disjoncte, n'utilisez aucun autre appareil consommant beaucoup d'électricité en même temps.
- 18) Cet appareil n'est pas prévu pour être utilisé par des personnes (y compris les enfants) dont les capacités physiques, sensorielles ou mentales sont réduites, ou des personnes dénuées d'expérience ou de connaissance, sauf si elles ont pu bénéficier, par l'intermédiaire d'une personne responsable de leur sécurité, d'une surveillance ou d'instructions préalables concernant l'utilisation de l'appareil. Il convient de surveiller les enfants pour s'assurer qu'ils ne jouent pas avec l'appareil.
- 19) Ne jamais utiliser la centrale vapeur sans eau.
- 20) Veillez à toujours utiliser l'appareil avec un filtre.
- 21) Si vous remarquez que l'appareil émet un bruit étrange et que cela persiste, vérifiez que le réservoir contient bien de l'eau.
- 22) L'utilisation de l'appareil sans le suivi de ces conditions pourrait endommager le produit.

Pièces détachées du fer (à repasser) à vapeur

- 1 Bouton pressoir pour les jets de vapeur
- 2 Thermostat
- 3 Semelle
- 4 Témoin indiquant que l'appareil chauffe (rouge)
- 5 Conduite de vapeur
- 6 Surface en fer du socle
- 7 Réservoir d'eau démontable
- 8 Cartouches anti-tartre
- 9 Bouton pressoir pour l'écoulement d'eau
- 10 Bouton pour Réservoir d'eau
- 11 Cable électrique
- 12 Bouton marche/arrêt
- 13 Témoin indiquant que l'appareil est sous-tension (rouge)
- 14 Témoin pour la température (jaune)
- 15 Témoin pour la vapeur (vert)
- 16 Bouton régulateur pour la vapeur

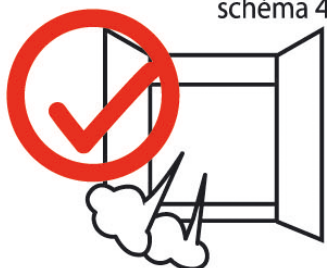
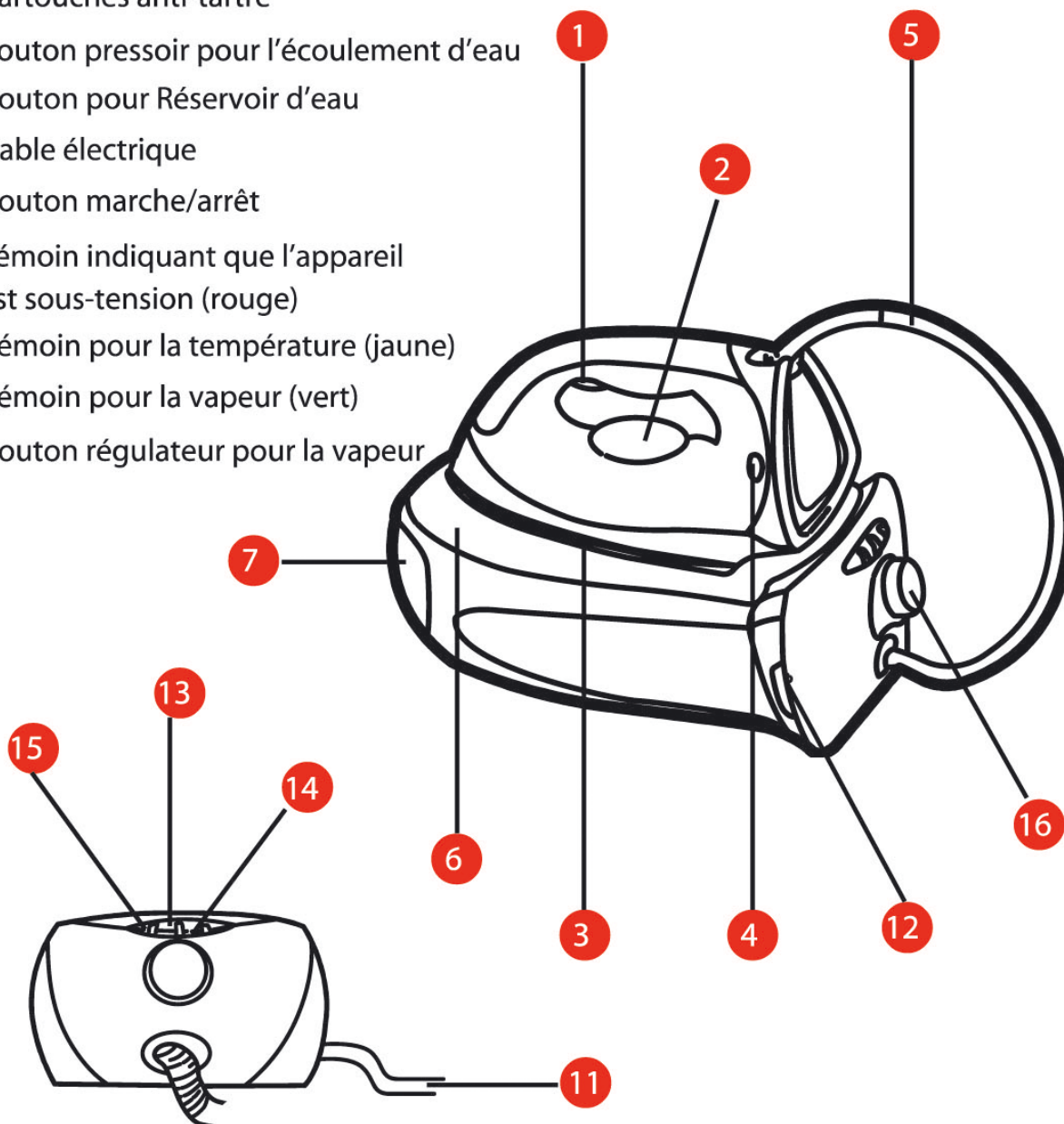
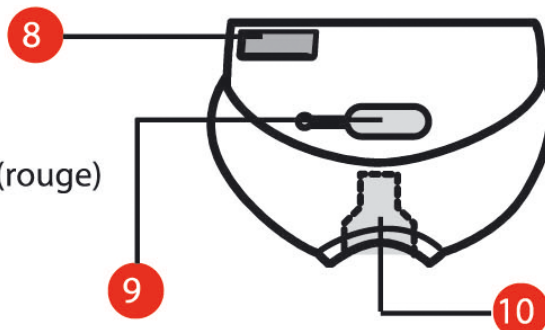

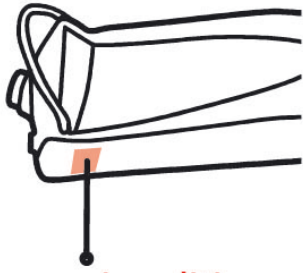

Plaque signalitique:
230V ~ 50Hz
2300W

schéma.5

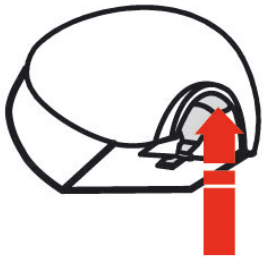

Poussez

schéma.6



MAX

schéma.7

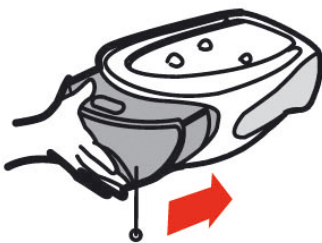

Réservoir d'eau

Fig.8

Première utilisation

- 1) Assurez-vous que l'intensité électrique indiquée sur la plaque signalitique de l'appareil correspond à l'intensité de votre maison. (schéma 5)
- 2) Retirez l'emballage ou l'autocollant de la semelle du fer.
- 3) Déroulez le câble électrique ou la conduite de vapeur.
- 4) Placez l'appareil sur une surface stable, plane et horizontale, par exemple sur une table à repasser. Déposez le fer à l'horizontal sur le socle prévu à cet effet.

Remplir le réservoir d'eau

- 1) Poussez le bouton sur le réservoir d'eau.
En faisant cela, vous pourrez détacher le réservoir d'eau du socle. (schéma 6)
- 2) Ouvrez le couvercle se trouvant sur le réservoir d'eau.
- 3) Remplissez le réservoir d'eau avec de l'eau propre jusqu'au témoin " max " (schéma7)
- 4) Refermez le réservoir d'eau avec le couvercle.
- 5) Remplacez le réservoir d'eau dans le socle jusqu'à ce que vous entendiez un clic. (schéma 8)
- 6) Après utilisation, videz l'eau restante.

Rajouter de l'eau

Quand l'eau atteindra un niveau minimum ou quand le réservoir sera vide, la pompe électrique fera un bruit sourd étant donné qu'elle ne pompera plus que de l'air (et plus d'eau)



Vous DEVREZ stopper immédiatement l'utilisation et rajouter de l'eau. Ne touchez pas la plaque chaude en fer du socle.

Suivez les indications énoncées ci-dessus pour rajouter de l'eau. Après avoir rempli le réservoir avec de l'eau, l'appareil fournira de nouveau de la vapeur.

Attention :

Pour éviter une détérioration du fer, respectez les indications données sur la programmation de la température. Faites un test sur l'ourlet intérieur d'un vêtement.

Indications concernant la température : contrôlez tout d'abord ce qui est inscrit sur l'étiquette du vêtement et programmez la température correspondante à l'aide du thermostat.

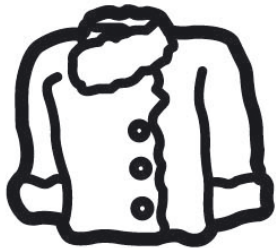
Régler la température	● (Fort)	●● (Moyen)	●●● (Bas)
Matériau	Synthétique, soie, nylon, acrylique, acétate 	laine, polyester 	coton, lin 
Indications pour repasser	Nettoyer à sec l'intérieur du tissu	Poser un torchon sur le tissu et repasser l'intérieur	Repasser le tissu avec vapeur
Programmer l'intensité de vapeur	Eteindre	● / ●●	● / ●● / ●●●

Remarque : Avant l'utilisation de la position 2 lors de la programmation de l'intensité de vapeur, voir les instructions qui sont énoncées dans les points 3,4,5 dans « repasser avec de la vapeur » à la page 7.

le bouton "marche "



schéma.8



schéma.9a



schéma.9b

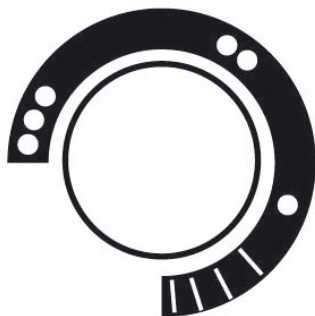

schéma.10



schéma.11

Repasser avec de la vapeur

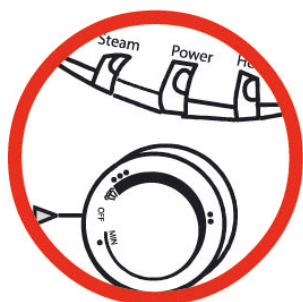
- 1) Remplissez le réservoir d'eau avec de l'eau propre du robinet en respectant les indications énoncées ci-dessus.
- 2) Branchez l'appareil dans la prise de courant. Appuyez sur le bouton "marche ". Le témoin (power) s'allume et témoigne de la tension. (fig 8). Le témoin jaune s'allume aussi et témoigne de l'échauffement de l'appareil. Ce témoin jaune s'allume et s'éteint de manière alternative automatiquement.
- 3) Tournez le bouton de thermostat du fer à vapeur pour choisir le niveau de température 1,2 ou 3 voulu. (Fig. 9a). Lisez aussi le tableau " Indications pour la programmation de la température ". Le témoin rouge s'allumera et montrera que le fer est en train de chauffer. (Fig9b) Quand la température voulue est atteinte, il s'éteint. Le témoin de température s'allume et s'éteint de manière alternative automatiquement.
- 4) Tournez le bouton d'intensité de vapeur sur le socle, pour choisir la position 1,2 ou 3 voulue. Voir tableau de la température. (schéma 10) En règle générale, il est fortement conseillé de programmer l'intensité de vapeur sur la position 1 ou 2. Si vous avez besoin seulement pour une minute d'une intensité de vapeur plus forte, vous pourrez régler l'intensité de vapeur sur la position 3 : assurez-vous s'il-vous-plaît, dans la minute qui suit de ralentir l'intensité de la vapeur . Après une minute, un excès d'eau peut sortir du fer et peut salir la semelle.
- 5) L'appareil est prêt à l'utilisation quand le témoin du fer à repasser s'éteint. Lors de la première utilisation, appuyer sur le bouton de vapeur pour nettoyer la conduite. Ensuite, attendez que l'indicateur de préchauffage jaune sur le socle s'éteigne. Commencez à repasser avec la vapeur. Le témoin vert s'allumera quand vous appuierez sur la touche de vapeur. (schéma 11)

5CM ~ 15CM



schéma.12



schéma.13

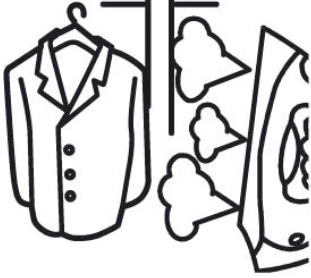

schéma.13

le bouton "marche"

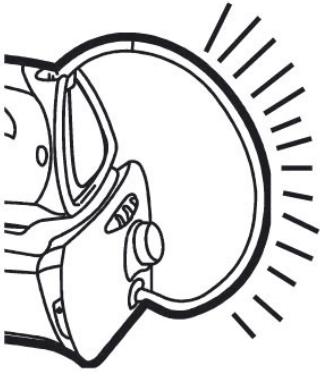

schéma.14

- 6) Lors de la première utilisation, il est normal que vous entendiez durant quelques secondes un petit bruit de vibration provenant de la pompe électrique du socle. Cela est dû au fait que l'eau est en train d'être pompée par le fer.
- 7) Après utilisation, tournez le bouton de température sur la position 0. Ensuite, éteignez et débranchez l'appareil.
- 8) Détachez le réservoir d'eau du socle et videz l'eau restante.

Repasser verticalement avec vapeur

Tenez le fer à vapeur à la verticale, à entre 5 et 15 cm du vêtement que vous aurez pendu. (schéma 12). Appuyez sur le bouton de jet de vapeur. Du fer à repasser sortira verticalement de la vapeur. Ce système permet de faire disparaître les plis de vêtements ou de rideaux suspendus. Ne dirigez jamais la vapeur sur d'autres personnes.

Remarque:

- a. quand vous repassez avec de la vapeur, des petites quantités d'eau peuvent s'échapper de la semelle du fer. Cela peut être évité en réduisant la quantité de vapeur avec le bouton de réglage de l'intensité de vapeur présent sur le socle.
- b. en repassant avec de la vapeur, la température de la surface de la conduite de vapeur peut être très élevée. (schéma 13). Cela est normal car la vapeur est amenée par la conduite du socle à la semelle du fer.

Avertissement:

ne tordez jamais le tuyau de conduite de la vapeur.

Dispositif de sécurité

L'appareil est muni d'une soupape de sûreté sur le socle. Si la conduite de vapeur est sérieusement bloquée, la soupape de sûreté s'ouvrira et la vapeur s'échappera en dessous du socle. Il ne faut s'inquiéter si l'appareil fait un bruit strident. Si ce problème persiste, débranchez immédiatement l'appareil. Contrôlez si la conduite de vapeur est endommagée.



schéma.15



schéma.16



schéma.17

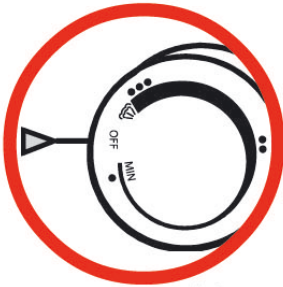

schéma.18a

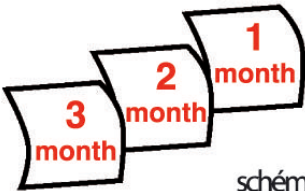

schéma.18b

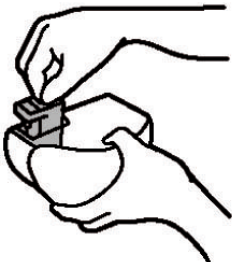

schéma.18c

Repasser à sec

- 1) Branchez l'appareil à une prise de courant appropriée. Appuyez sur le bouton marche se trouvant sur le socle. (schéma 14) Le témoin rouge s'allumera et indiquera que l'appareil est sous-tension. Le témoin jaune s'allumera aussi et indiquera que l'appareil est en train de chauffer. Le témoin jaune s'allume et s'éteint de manière alternative automatiquement.
- 2) Tournez le bouton de thermostat du fer pour choisir le niveau de température 1,2 ou 3 voulu. Lisez pour cela le tableau "indications pour la programmation de la température". Si le témoin rouge du fer à repasser s'allume, cela veut dire que l'appareil est en train de préchauffer. (schéma 15). Quand la température voulue est atteinte, il s'éteint. Le témoin de température s'allume et s'éteint de manière alternative automatiquement.
- 3) Placez le bouton réglant l'intensité de vapeur sur off jusqu'à ce que vous entendiez un clic. (schéma 16)
- 4) Vous pouvez à présent commencer à repasser.
- 5) Après utilisation, tournez le bouton de température sur la position 0. Ensuite, éteignez et débranchez l'appareil.

Systeme anti-tartre

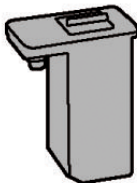
- 1) les cartouches anti-tartre sont prévues pour réduire le dépôt de tartre qui apparait lors du repassage avec vapeur. Elles augmentent la durée de vie de votre appareil. Malgré tout, il est important d'attirer votre attention sur le fait que ces cartouches ne peuvent pas éliminer totalement le dépôt de tartre naturel.
- 2) Les cartouches anti-tartre doivent être changées après 3 mois d'utilisation, dans le cas où le fer à repasser est utilisé une fois par jour. (schéma 17). Pour changer les cartouches anti-tartre, adressez-vous au magasin où vous avez acheté votre fer à vapeur.
- 3) Si vous ne disposez pas d'une autre cartouche anti-tartre, vous pouvez naturellement continuer à repasser. Le seul problème est que le dépôt se fera plus rapidement.
- 4) Pour changer une cartouche anti-tartre, détacher le réservoir d'eau du socle et sortez la cartouche du réservoir (schéma 18 a-c)
- 5) Introduisez une autre cartouche et remettez le réservoir d'eau dans le socle.

Vidange et entreposage

- 1) Après chaque utilisation, détachez le réservoir d'eau du socle et vider l'eau restante.
- 2) Débranchez l'appareil et le laisser refroidir au moins 30 minutes.
- 3) Le fer à vapeur doit être posé sur la plaque en fer du socle et être rangé avec le socle.

Nettoyage et entretien

- 1) Débranchez l'appareil et le laisser refroidir.
- 2) Nettoyez le fer à repasser avec un torchon.
- 3) Nettoyez tous les éléments et toutes les pièces détachées avec un torchon ou avec un produit d'entretien doux.
- 4) Ne nettoyez jamais l'appareil sous l'eau du robinet.

Filtre de nettoyage

Ce filtre synthétique se trouve dans l'appareil et sert à purifier l'eau d'éventuelles particules de saleté et à faire disparaître les dépôts calcaires. Suivant la fréquence d'utilisation du fer à vapeur, il est recommandé de retirer ce filtre toutes les 6 à 8 semaines et de le laver à l'eau courante.

Solutions au problèmes les plus fréquents

Problème	Cause possible	Solution
Le fer à vapeur reste froid et ne chauffe pas	L'appareil n'est pas allumé.	Allumez l'appareil à l'aide du bouton "marche" se trouvant sur le socle.
	Le bouton de réglage de la température est sur 0.	Programmez la température voulue à l'aide du tableau "indications pour la programmation de la température"
Lors de la première utilisation, il peut y avoir un dégagement de fumée, juste après avoir allumé l'appareil.	C'est normal. Certaines pièces du fer à repasser sont traitées avec des produits lubrifiants.	Ce phénomène disparaîtra après quelques secondes.
L'appareil ne dégage pas de vapeur.	L'appareil n'est pas allumé.	Allumez l'appareil à l'aide du bouton "marche" se trouvant sur le socle.
	Le réservoir d'eau est vide.	Remplissez le réservoir de nouveau avec de l'eau.
	Le bouton d'intensité de vapeur est en position off.	Tournez le bouton d'intensité de vapeur sur la position voulue.

Solutions au problèmes les plus fréquents

Problem	Cause possible	Solution
De l'eau s'échappe de la semelle du fer	La température est trop basse pour repasser avec de la vapeur.	Programmez la température voulue à l'aide du tableau "indications pour la programmation de la température"
	L'intensité de vapeur est trop forte.	Tournez le bouton d'intensité de vapeur sur la position voulue à l'aide du tableau "indications pour la programmation de la température"

Si le cordon d'alimentation est endommagé, il doit être remplacé par le fabricant, le centre de maintenance agréé ou toute autre personne qualifiée pour éviter tout incident.



ATTENTION :

Vous ne devez pas vous débarrasser de cet appareil avec vos déchets ménagers. Un système de collecte sélective pour ce type de produit est mis en place par les communes, vous devez vous renseigner auprès de votre mairie afin d'en connaître les emplacements. En effet, les produits électriques et électroniques peuvent contenir des substances dangereuses qui ont des effets néfastes sur l'environnement ou la santé humaine et doivent être recyclés. Le symbole ci-contre indique que les équipements électriques et électroniques font l'objet d'une collecte sélective, il représente une poubelle sur roues barrée d'une croix.